



Змістовий модуль 1. „Підготовка солдата до різних видів бою”.
Заняття 9. „Несення служби на блокпосту (КПП)”.

1. Вимоги до обладнання стаціонарних та тимчасових блокпостів.

Блокпост – загороджувальний, укріплений контрольно-пропускний пункт, з озброєною охороною на дорогах, в'їздах у населені пункти тощо (зазвичай на окупованій або тимчасово зайнятій військами території), здатний самостійно тримати кругову оборону.

Блокпости обладнуються з метою перевірки транспортних засобів, що проходять крізь них, а також блокування дороги з метою припинення її подальшого використання.

Блокпости зазвичай встановлюються в районах напруженості під час проведення антитерористичних заходів. Вони бувають постійними або тимчасовими. Блокпост переважно влаштовується за кутами будівель, на поворотах дороги, або за схилами пагорбів, щоб використовувати елемент несподіванки.

Терористи, використовуючи транспорт для переміщення зброї зі схованок в місця його застосування, будуть нашоувхуватись на своєму шляху на блокпости. Велика мережа блокпостів значно ускладнює діяльність терористичних груп. Навіть якщо терористи знають про існування блокпоста, вони змушені вибирати інші, менш зручні маршрути для своїх переміщень.

Постійний блокпост

Постійні блокпости розміщуються на дорогах або на основних шляхах, зазвичай на перетині доріг або на в'їзді в контрольований район. Такі блокпости обслуговується цілодобово і особовий склад на них живе постійно.



Рисунок 1. Постійний блокпост

Облаштування блокпосту:

навколо блокпосту повинні бути передбачені наступні перешкоди:

колючий дріт або дротяна спіраль (типу “єгоза”). Повинна захищати блокпост з усіх боків за винятком одного вузького проходу. Цей прохід повинен прикриватись кулеметом. Висота дротяного загородження не повинна перевищувати рівня спостереження. Колючий дріт або дротяну спіраль потрібно встановити на дорозі і навколо зовнішнього периметра блокпоста, щоб запобігти ворожим діям ззовні комплексу;

для блокування руху повинен бути передбачений великий важкий, але в теж час такий, що швидко опускається шлагбаум (рухомий бар'єр);

між лінією очікування машин і головною дорогою встановлюється загородження з колючого дроту;

на кожному напрямку руху дороги розміщуються великі бетонні блоки;

по периметру КПП повинні бути розташовані сигнальні ракети, що запускаються пристроями натяжної дії, або інші засоби попередження наближення противника;

довкола блокпосту повинно бути вирублено рослинність, також засипані або залиті відпрацьованим маслом (мазутом) ямки і впадини;

для зупинки транспорту повинні бути передбачені настили з шипами або виступи дорожнього покриття, для обмеження швидкості руху;

прожектори встановлюються так, засліплювати особовий склад блокпосту.

В міських умовах блокпост повинен мати групу прикриття, розташовану на дахах довколишніх будинків.



Рисунок 2. Оборонні споруди

Вимоги, які висуваються до оборонних споруд на території блокпоста:

позиція БМД (БМП , БТР) повинна бути організована тактично грамотно. Переважно вище дороги і на відстані приблизно 30-60 м від неї;

обладнання часткового перекриття позиції для БМД (БМП, БТР) дратові сітки (паркани з ланцюгових ланок) повинні знаходитися на відстані 15 – 20 м перед позицією БМД (БМП, БТР), щоб запобігти нападу гранатометників на БМД (БМП, БТР) з відстані враження;

Під час спорудження укріплення необхідно враховувати:

укріплення повинне знаходитися на відстані не менше 15-30 метрів від дороги. Ця відстань не повинна перевищувати відстань, на якій незброєний солдат, який оглядає транспортний засіб може перемовлятися з солдатом, який його прикриває;

стіни укріплення повинні бути куленепробивними кулею калібру до 12,7 мм;
 амбразури повинні забезпечувати кругову оборону;
 вхід в укріплення повинен бути виконаний у вигляді кругового коридору,
 щоб захищати від ручних гранат;

на всіх амбразурах і отворах повинні бути передбачені дротяні огорожі
 для захисту від ручних гранат, а особовий склад мав можливість спостерігати
 обстановку і вести вогонь.

Внутрішнє планування стандартного комплексу



Рисунок 3. Схема блокпосту

1. Блок - пост
2. Ділянка полотна дороги, виконані для знижень швидкості транспорту
3. Дистанційно керований легкий шлагбаум
4. Протитанкові загородження типу "їжак"
5. Сітка на траві(МЗП)
6. Позиція БМД (БМП , БТР)
7. Бетонна стінка для захисту особового складу, який оглядає автомобілі
8. Бетонні блоки
9. Шлагбаум що опускається в разі тривоги

10. Жолоб
11. Будівля блокпоста
12. Оборонна позиція
13. Сигнальна ракета , що запускається пристроєм натяжної дії
14. додаткове отвір
15. Зовнішнє огороження зі спіральним дротяним загородженням
16. Бетонні або протитанкові загородження типу “їжак”

Елементи стандартного блокпоста

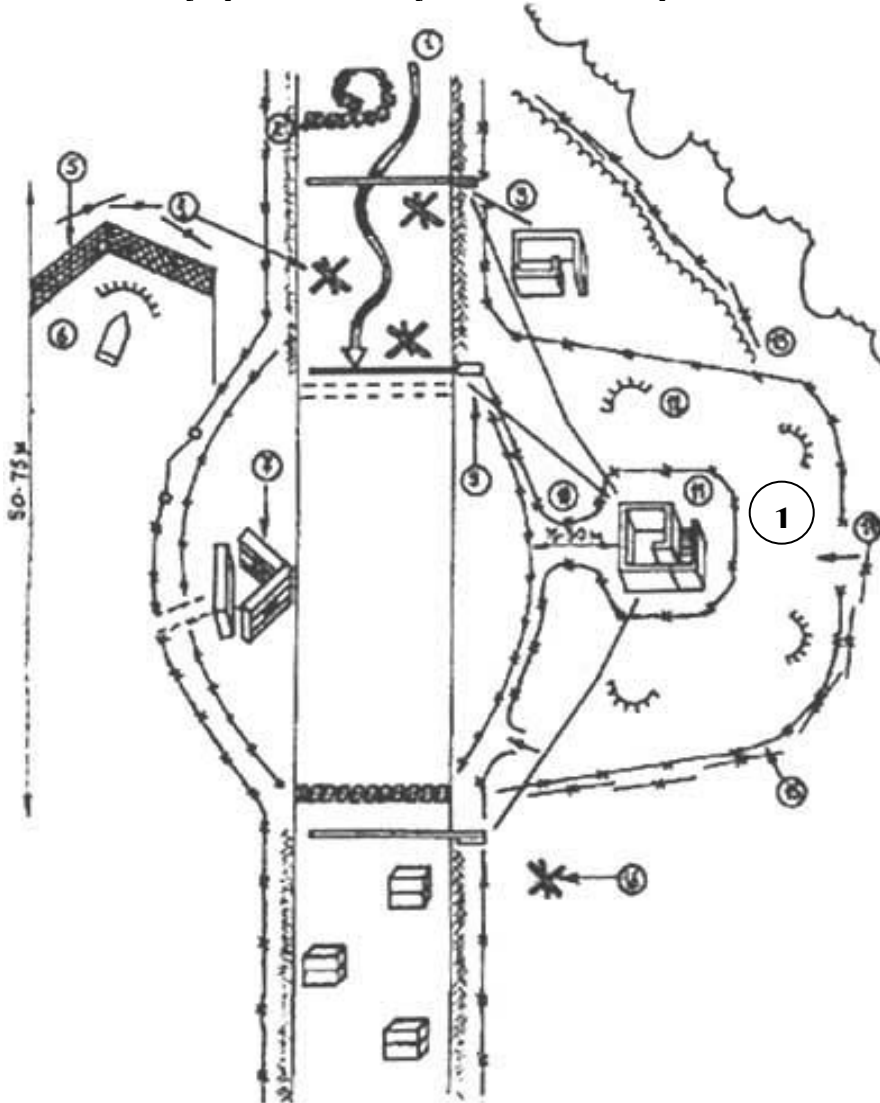
Окоп для БМД

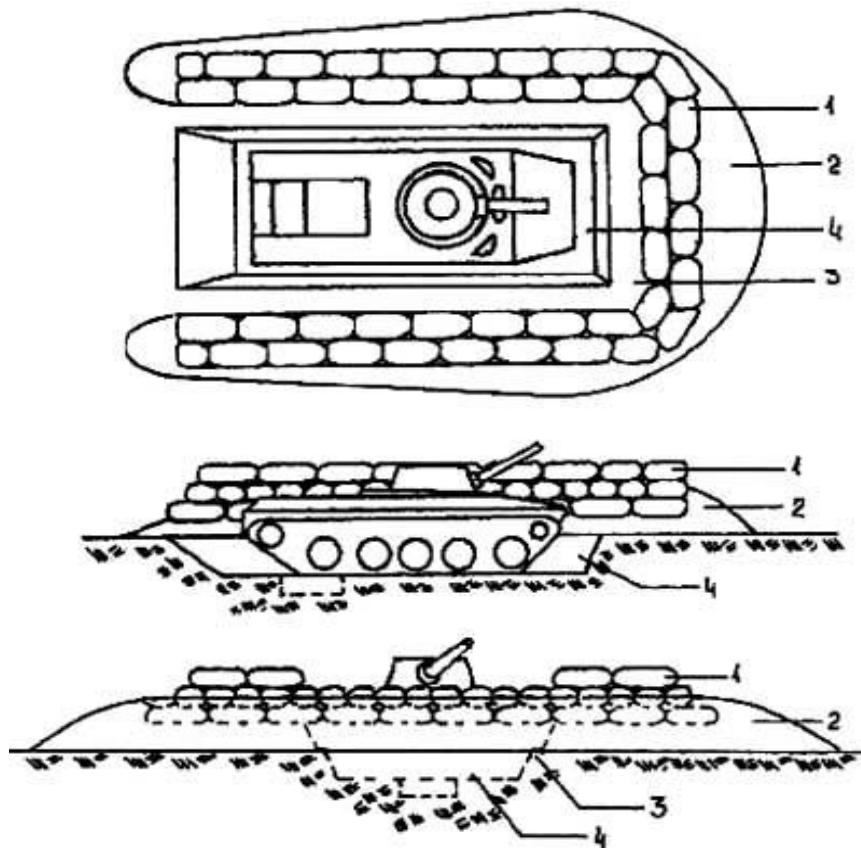

- 1 - ЗМ. 2 - Бруствер. 3 - Берма. 4 - Окоп для БМД
 Об'єм внутрішнього ґрунту 24 м³. МЗ (мішки з землею) – 22 штуки. На облаштування окопу саперною лопатою потрібно 32 людино/год.

Вартовий пост

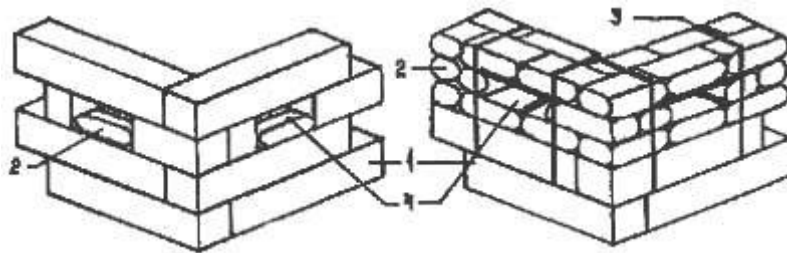

- а) Из бетонных блоков б) Из бетонных блоков та МЗ
 1 - Бетонный блок. 2 – МЗ 3 - Стяжка із дроту 4 - Амбразура
Дистанційно-керований легкий шлагбаум

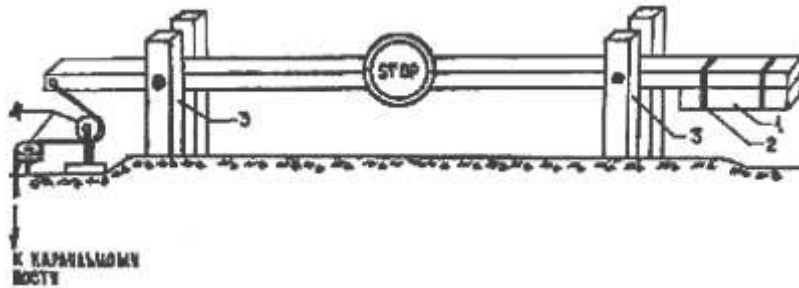

1 - Вантаж. 2 – Кріплення вантажу 3 - Стійка. 4 - Блок

Будівля блок-поста

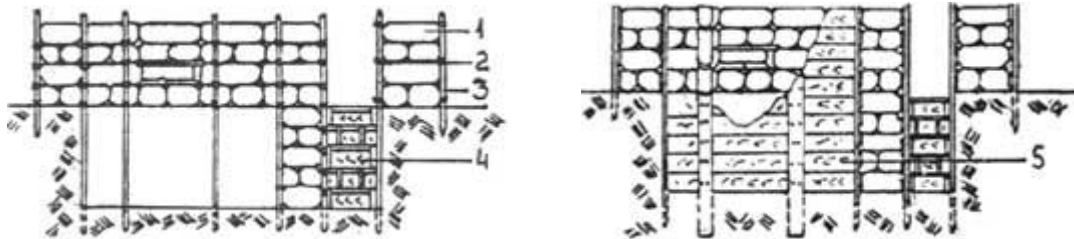

а) Із МЗ

б) Обшитого дошками

1 - МЗ. 2 – Дротяна стяжка. 3 - Жердини. 4 – Східці з дощок. 5 - Дощки

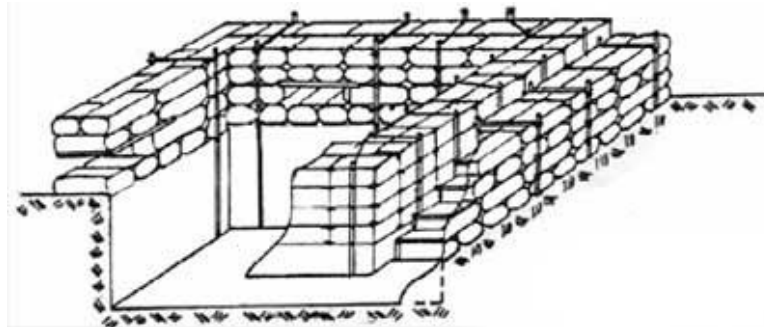

На обладнання потрібно: МЗ – 210 шт., дошки – 2,6 м³, жердини – 1,8 м³, дрiт – 30 кг

Об'єм ґрунту – 4,6 м³

План будівлі блокпоста



Рисунок 4. Елементи стандартного блокпоста

Приблизний розрахунок матеріальних засобів для облаштування блокпоста

Найменування матеріальних засобів	Одиниця виміру	Кількість	Примітка
Мішки	шт.	550	Отримання

Бетонні блоки (фундаментні)	шт.	8	Отримання
Колючий дрiт	моток	10	Отримання
Дрiт звичайний 5-6 мм	кг	30	Отримання
Гусеничні елементи	шт.	2x6 м	Виготовлення у військах
Загородження типу “Іжак”	шт.	3 - 6	Виготовлення у військах
Шлагбаум	шт.	3	Виготовлення у військах
Сигнальні міни	шт.	50	Отримання
МЗП	к-т	20	Отримання
Цвяхи 100 мм	кг	50	Отримання
Пиломатеріали	м3	16-20	Отримання
Рейки залізничні	м	27	Отримання

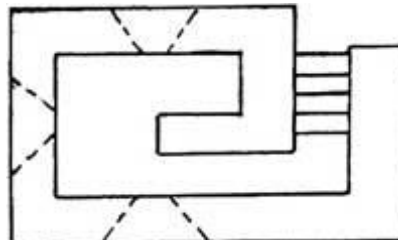
2. Організація несення служби на блокпосту.

Для організації та несення служби на блокпосту, необхідно виділяти, як мінімум:

Зміну огляду:

шлагбаум № 1 (лівий) - двоє військовослужбовців,
шлагбаум № 2 (правий) - двоє військовослужбовців,
зона огляду № 1 (ліва) - двоє військовослужбовців,
зона огляду № 2 (права) - двоє військовослужбовців.
Разом: **вісім** військовослужбовців.

Чергова (вогнева) зміна:

Навідник-оператор, механік-водій, командир БМП (БТР, БМД) – три військовослужбовця.

Стрілки - п'ятеро військовослужбовців.

Разом: **вісім** військовослужбовців.

Зміна, що відпочиває - **вісім** військовослужбовців.

Резерв - **чотири** військовослужбовця.

Всього – 28 осіб

При такій організації служби, блокпост здатний здійснювати огляд цілодобово. Зони огляду, шлагбаум, прилегла територія контролюється черговими вогневими засобами.

Часто на блокпост прибуває місцеве населення з різних причин. Наприклад, для очікування попутного транспорту поблизу блокпоста, як в найбільш безпечному в кримінальному відношенні місці. Але в жодному разі в службові приміщення не можна допускати нікого зі сторонніх. Для укриття населення від дощу може обладнуватись навіс (поблизу поста, але не на його території).

Тимчасовий блокпост може бути виставлений пішим або моторизованим патрулем. Вони встановлюються на короткий проміжок часу і їх дислокація на дорогах носить тимчасовий, блукаючий характер. Місцезнаходження поста визначається обставинами які склалася в ході оперативної обстановки. Воно вибирається так, щоб пост неможливо було об'їхати, наприклад, біля залізничного переїзду, поблизу ділянки дороги з високими схилами, глибокими кюветами і в інших місцях, де машини з підозрюваними не зможуть розвернутися і поїхати в бік. Місцевість навколо поста повинна бути відкрита для кругового обстрілу і добре проглядатися .



Рисунок 5. Тимчасовий блокпост

Навіть у разі некомплекту особового складу наряд, що здійснює перевірку повинен складатися не менше ніж з трьох осіб. Перший – перевіряє документи, другий (старший поста) - для під страховки, третій – з автоматом (ручним кулеметом) напоготові.

Якщо у наявності є два автомобіля, їх потрібно розмістити по обидва боки дороги на відстані 25 м один від одного. У разі відсутності техніки повинна бути передбачена стрічка з шипами для екстреної зупинки автомобіля.

Зупиняти автомобілі повинні, принаймні, два члени групи, інші забезпечують прикриття з задалегідь підготовлених позицій. Відстань між групами огляду та прикриття має бути достатнім, щоб нормально оцінювати ситуацію. Право на відкриття вогню належить старшому групи прикриття. На ньому лежить відповідальність за безпеку оглядової групи. Він повинен бути дуже обачним. Машина, яка різко звернула на узбіччя – це ще не причина для відкриття вогню.

Щоб сповільнити рух, в зоні перевірки встановлюються загородження з колючого дроту на відстані 5-7 метрів один від одного. Це виключить можливість прориву машин відразу уздовж дороги. Крім особового складу, який використовується для огляду машин, принаймні, 4 військовослужбовця має бути виставлено по обох кінцях полотна дороги. Їх завдання - обмежити потік машин в зону перевірки і натягнути шиповану стрічку якщо терористи спробують пробитися з боєм. На блокпостах має бути резервний транспортний засіб для погоні за машиною, яка прорвалася.

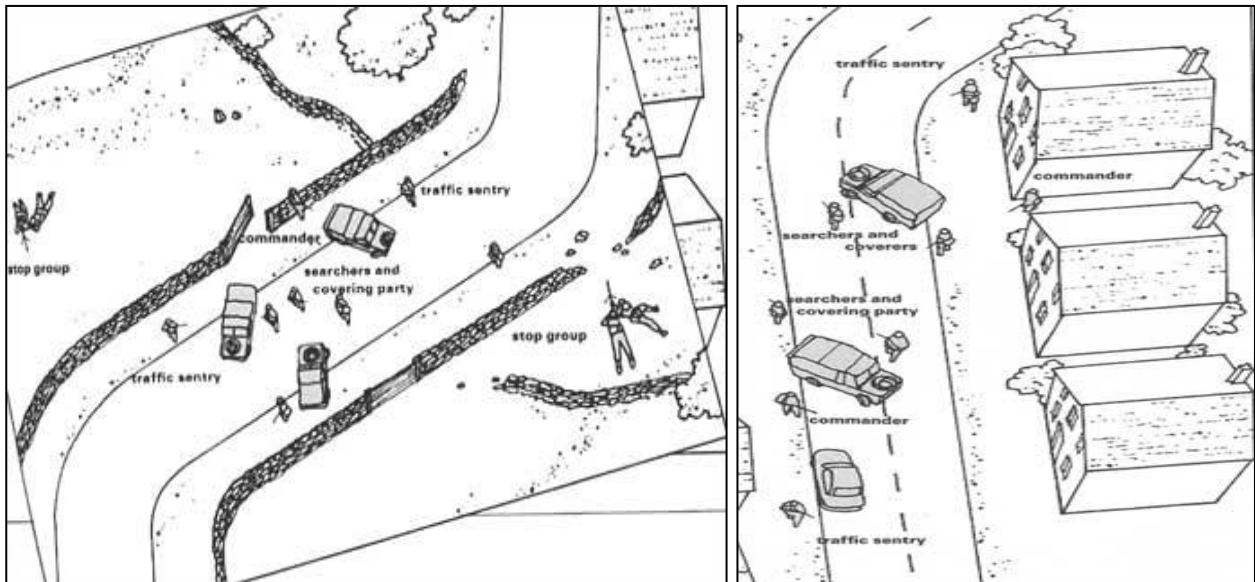

Варіант у полі

Варіант у населеному пункті

Рисунок 6. Порядок огляду машин

3. Методика огляду машин та людей.

Однією з основних функцій блокпоста є обшук транспортних засобів. У будь-якій машині достатньо місць, куди можна сховати зброю чи вибухівку тому потрібно знати основні правила.

Існує три варіанта огляду автомобіля:

поверховий огляд;

ретельний огляд;

огляд в майстерні з розбиранням по частинах.

Найчастіше доводиться використовувати перші два варіанта, третій вимагає часу і залучення фахівців.

Обшукуючи машини, ніколи не потрібно дозволяти водієві квапити вас! Стурбовані власники можуть запевняти, що вони поспішають, що їм потрібно в лікарню, забирати дитину зі школи і т.д. не реагуйте на це.

Обшук проводиться з двох причин.

Перша причина – це налякати терориста і змусити його відкласти провезення до “кращих” часів. Якщо, наприклад, ви хоча б робите вигляд, що оглядаєте кожну машину в щільному потоці, то навряд чи терорист ризикне провозити зброю.

Друга причина – це знайти зброю, вибухові речовини, наркотики та інше.

Основні правила огляду:

шукайте свідoctва недавньої активності (здерта фарба і т.д.);

запитайте себе: “Де б ти сховав зброю?” і т.п.;

подумайте, де є пустотілі місця і як до них дістатися;

сильний запах чого-небудь може бути маскуванням, щоб приховати запах вибухівки або наркотиків;

всі дії змушуйте виконувати власників, нічого не робіть самі;

дивіться уважно за реакцією водія, може він нервує.

Як проводити огляд машини?

Огляд машини зазвичай проводять кілька людей. Один оглядає, другий його прикриває. Щоб полегшити роботу потрібно розбити машину на зони огляду:

- зовнішня зона;
- зона під машиною;
- внутрішня зона машини (салон);
- багажник;
- моторний відділення.

Варіант дій під час огляду

Склад групи, яка перевіряє одну одиницю автотранспорту, повинен бути не менше 3 осіб: старший, той що перевіряє документи і машину та той що прикриває.

Місцеперебування старшого праворуч збоку і в 4-5 м позаду машини, таким чином, він страхує себе від різкого наїзду заднім ходом і контролює праву сторону автомобіля. Він не втручається в процес перевірки документів. Його завдання за необхідності прикрити вогнем того хто перевіряє. У момент перевірки зброя старшого співробітника має бути наготові.

Третій військовослужбовець (прикриває) – автоматник або кулеметник знаходиться від автотранспорту що перевіряється на безпечній для себе відстані спереду по ходу руху, і відкриває вогонь при спробі противника прорвати заслін. Позиція автоматника (кулеметника) повинна бути замаскована і мати хороший огляд для ведення вогню на поразку. Автоматник повинен знаходитися на такій відстані від основної групи, щоб він міг бачити, і бажано чути все, що відбувається на посту, тому що вогонь він відкриває в випадку ускладнення обстановки без наказу, за своїм розумінням. Він повинен знаходитися в секторі обстрілу старшого поста для вогневої підтримки з його боку і недопущення нападу ззаду.



Той, хто перевіряє для перевірки документів підходить до транспорту не зліва, з боку водія, як це зазвичай роблять працівники ДАІ, а праворуч, з боку пасажирів.

Тут діє “лівостороннє правило”. Тим хто знаходяться в машині вкрай незручно в положенні сидячи правою рукою діставати пістолет хоч з бічної, хоч з нагрудної кишені і стріляти, розвертаючись вправо. З довгоствольною зброєю (автоматом, обрізом) це буде зробити ще важче. Раптовість застосування противником зброї при цьому різко зменшується.

Той, хто перевіряє голосно подає команду: “Залишатися на місцях. Не виходити. Двері не відкривати. Заглушити двигун!” Відкритих дверей треба уникати і документи приймати для контролю тільки при опущеному боковому склі. Навіть якщо ті, що знаходяться в машині відкрили двері, нібито для надання документів, повному їх відкриванню треба перешкодити, притиснувши

її коліном, щоб цими дверима не вдарили вас або в щілину можуть непомітно не кинути гранату.

Той, хто перевіряє повинен бути спостережливим. Наприклад запитаєте водія: “Де запасне колесо?”. І якщо він почне кидатися у пошуках колеса, робіть відповідні висновки. Якщо перевіряючий помітив у машині щось підозріле і небезпечне (зброя), він діє по обстановці – або стріляє, або просто падає на землю, намагаючись відкотитись від машини назад. Падіння того, хто перевіряє – сигнал до дії для інших.

Особи, що перевіряються всі дії повинні робити тільки по вашій команді і нічого за власною ініціативою. Не дозволяйте їм самотійно виходити з машини і наближатися до вас.



Рисунок 7. Дії при затриманні порушника

При необхідності огляду багажника водієві пропонується вийти з машини і відкрити багажник. Той, хто перевіряє знаходиться обов’язково праворуч від водія на безпечній від фізичного нападу відстані – метр, півтора, сам в багажник не лізе, всі предмети, що знаходяться в багажнику, йому по команді показує водій. Потрібно уважно стежити за руками водія. Положення водія – виключно за машиною позаду багажника. Це робиться для того, щоб ті, хто знаходяться в машині не могли завести двигун і різко поїхати. Місцеперебування старшого поста, який контролює обстановку – в 4-5 м ззаду і зліва; він контролює водія і ліву сторону автомобіля. Праву сторону контролює той що прикриває.

На постах доводиться перевіряти не тільки транспорт, але й людей. Типовою помилкою тих, хто перевіряє документи є підхід до того хто перевіряється з лівої сторони.

Підозрюваний на вимогу того, хто перевіряє, нібито витягуючи документи правою рукою з внутрішнього нагрудної кишені, де зазвичай населення носить документи, робить постріл з пістолета через одяг .

Ніколи не стійте з лівого боку від того, хто перевіряється і не давайте йому повертатися до вас лівим боком. Стоячи праворуч від того, хто перевіряється на відстані метр-півтора, ви будете мати можливість своєчасно помітити його спробу дістати зброю з кишені і запобігти нападу прийомом рукопашного бою або іншим способом.



Неправильно



Правильно

Рисунок 8. Дії при огляді

Якщо у вас автомат, носити його потрібно праворуч на довгому ремені, перекинутому на ліве плече через голову. Довжина ременя вибирається такою, щоб автомат можна було вільно прикласти до плеча з натягнутим ременем, на який припадає вага зброї.

Такий спосіб носіння зброї зручний тим, що руки вільні для перевірки документів та інших дій. Зброя легко виноситься на лінію прицілювання і її важче відібрати силою або (можливо всяке) зняти з убитого.

При несенні служби на блокпосту не можна розслаблятися. Ті хто несуть службу не повинні відходити далеко один від одного, але ближче 3-4 м сходитися небажано.

Ворог номер один – рутинна і одноманітність. Як правило, після тривалого одноманітного чергування особовий склад втрачає пильність: зібравшись разом, курять, розповідають анекдоти, при цьому являють собою відмінну групову ціль. Противник, що під'їхав до блокпосту може однією чергою з автомата або однією гранатою знищити таку групу. Гинуть при таких обставинах і співробітники ДАІ, і солдати внутрішніх військ, і оперативники спецслужб.

Ворог номер два – втома. Вона приходить з променями сонця, що сходить, коли здається, що найнебезпечніший час вже позаду через годину-дві здавати чергування. Досвітні години – улюблений час диверсантів, “вовчий час”, коли втрачається пильність. Будьте готові до всього. Ви не знаєте, хто їде по дорозі. Недовіра – ваш робочий інструмент. Ваше благодушність може обернутися смертю.

4. Способи носіння і застосування зброї.

Пропонуються деякі *способи носіння і застосування автомата, що дозволяють зручно* його розташовувати, маючи при цьому вільні руки. І, в той же час, ці способи дозволяють швидко підготуватися до бою і відбивати напад супротивника:

1. На грудях - ремінь перекинути через шию, автомат висить стволом вниз. Цей спосіб зручніший, дозволяє швидко приготувитися до бою.

2. Під час висування (переміщення) та несення служби на блокпостах (КПП, тощо) автомат зручніше розташувати на грудях - ремінь перекинути через шию, автомат висить стволом в сторону та підтримується обома руками навхрест, одна з яких знаходиться на запобіжнику а інша на рукоятці затворної рами, що дозволяє швидко приготувати зброю до застосування.

3. При здійсненні маршу на бронетехніці десант, як правило, розташовується згори на броні. Зброю при цьому зазвичай тримають в руках з перекинутим через шию ременем. Автомат при цьому досить зручно розташований, не заважає стрибати з машини і швидко наводиться на ціль.

4. Під час несення службу на блокпостах (КПП) в групі огляду для зручнішого розташування автомата слід відчепити ремінь від ствольної антабки і зачепити його карабін за антабку прикладу, утворивши петлю. Ця петля підганяється за розміром і надівається через плече і спину. Автомат з відкинутим прикладом розташовується під правим плечем і легко підкинувся однією рукою. Проводячи перевірку, рекомендується виставляти ліву ногу вперед на півкроку, розгортаючи корпус лівою стороною вперед так, щоб автомат був найбільш віддалений від тих, що перевіряються, і вони не могли його схопити.

4. Під час довготривалого висування на значні відстані при відсутності зіткнення з противником автомат зручніше розташувати на грудях - ремінь перекинути через шию, автомат висить стволом в сторону, руки знаходяться зверху автомату.

5. Під час штурмових дій - автомат прижимається прикладом в правую частину грудини та ствол направлений вниз та вперед. Такий спосіб дозволяє швидко підняти зброю в напрямку противника та вести прицільний вогонь.

6. Під час проведення атаки - автомат прижимається прикладом в правую частину грудини ближче до середини, ствол направлений вперед на противника і ведеться вогонь на ходу.

7. Під час штурмових дій в місці (штурму будівлі, у вузькому провулку (вулиці)): автомат доцільно тримати стволом направленим вперед в гору під кутом 60°. Такий спосіб дозволяє швидко направити зброю в напрямку противника та вести прицільний вогонь.

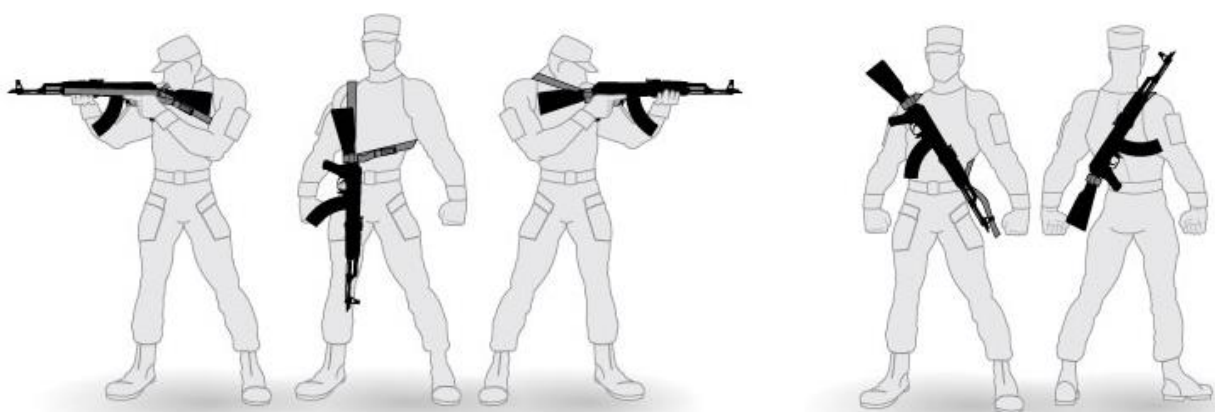

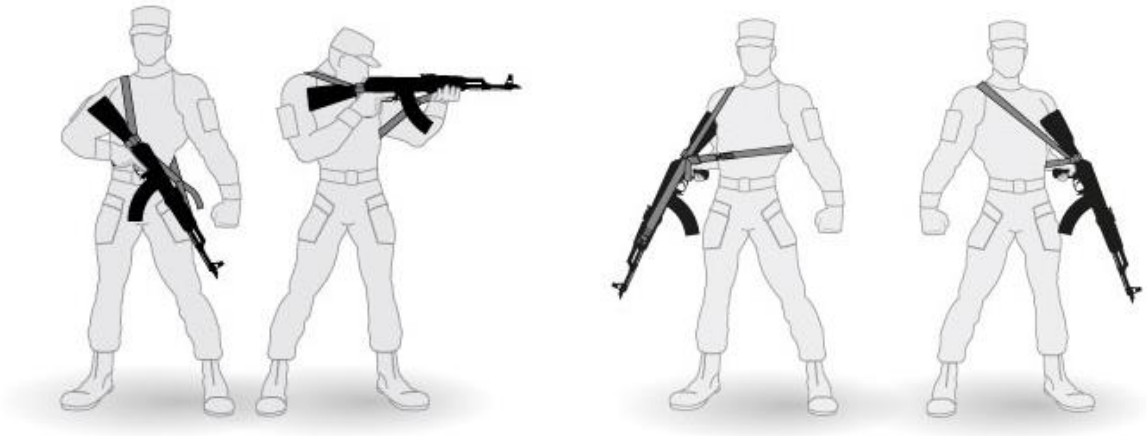

Рисунок 9. Варіанти носіння автомату